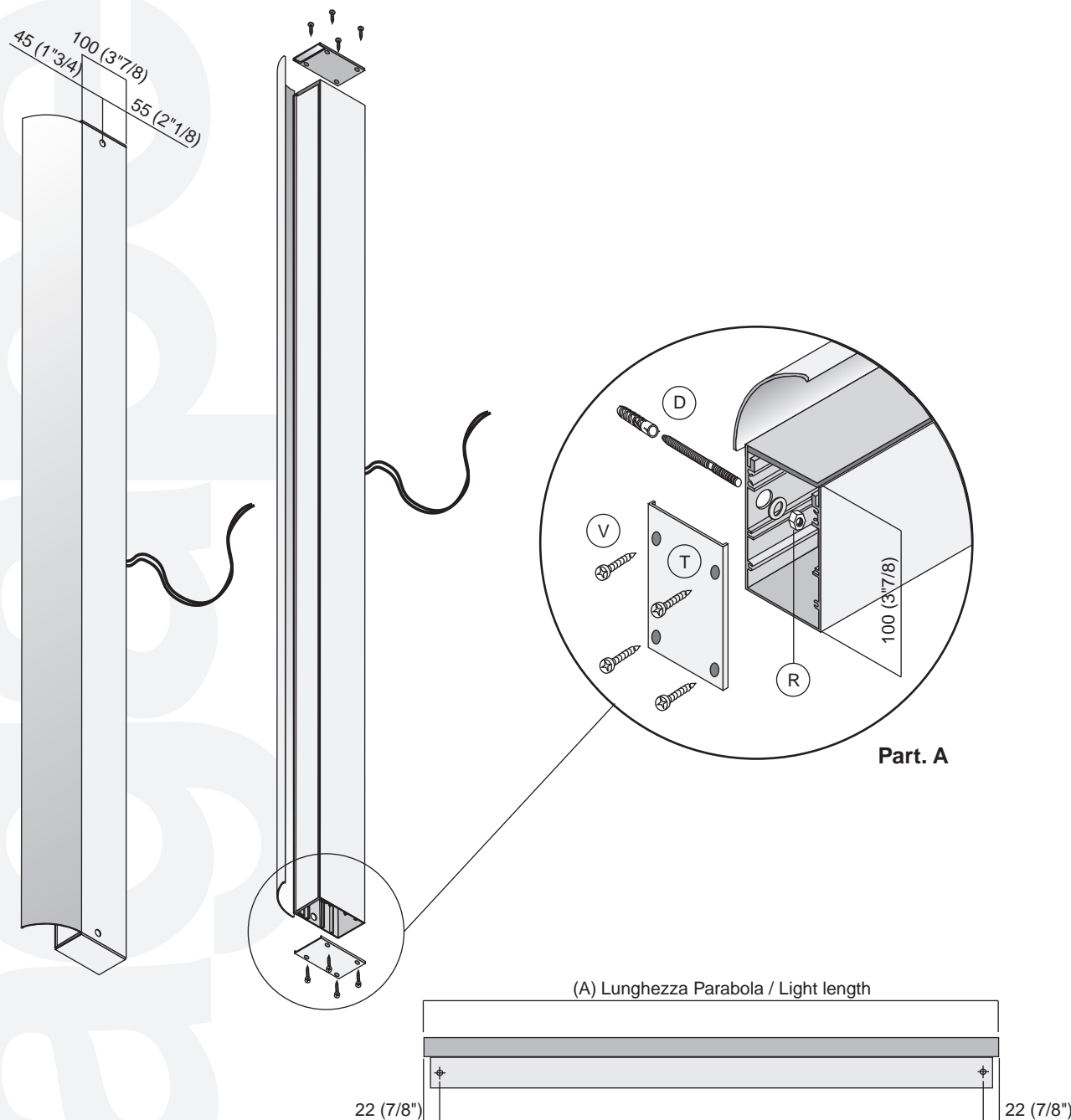

"PARABOLA" Istruzioni di montaggio per specchio verticale / Instructions for installing vertical mirror**Fig. 1** Posizioni punti di fissaggio / Location of fixing points

Lo specchio Parabola è composto di due elementi distinti tra loro: la lampada dotata di schermo e lo specchio.

Il montaggio avviene in due momenti distinti, prima viene fissata a parete la lampada e successivamente lo specchio. Fissaggio della lampada:

- 1) Svitare le viti V e togliere entrambe le testate T (vedi Part.A).
- 2) Collocare la lampada nella posizione desiderata seguendo le indicazioni riportate in fig.1 e 2 e segnare sulla parete la posizione dei fori da realizzare.
- 3) Infilare nei fori i tasselli ed avvitare le viti D in dotazione lasciando sporgere almeno 20 mm.
- 4) Posizionare la lampada e bloccarla con le rondelle ed i dadi R in dotazione (vedi Part.A).
- 5) Rimontare entrambe le testate.
- 6) Procedere con il collegamento dei cavi elettrici.

Per procedere alla sostituzione della lampadina è necessario togliere una estremità (T) e sollevare il vetro (S) per accedere al vano interno; ruotare la lampadina in corrispondenza degli attacchi quindi sfilarla, procedere in senso contrario per l'inserimento della nuova lampadina.

The Parabola mirror is made of two separate elements: a light fixture with reflectin screen, and a mirror. These must be installed separately: first the light, then the mirror.

To install the light fixture:

- 1) Remove screws (V) and both end plates (T) (see detailed drawing Part. A).
- 2) Place the light in the desired position as shown in Fig.1 and 2 and mark on the wall the position of the holes to be drilled.
- 3) Place the wall plugs into the holes and insert the screws supplied (D) leaving them to protrude by at least 20 mm.
- 4) Place the light into position and fix it with the washers and nuts supplied (R) (see detailed drawing Part. A).
- 5) Fix both end plates back into position.
- 6) Connect the power.

In order to proceed to replacement of the bulb it is necessary to remove one end plate (T) and raise the glass to enter the inner space; rotate the bulb and remove it, then proceed in the opposite direction to put the new bulb in.

"PARABOLA" Istruzioni di montaggio per specchio verticale / Instructions for installing

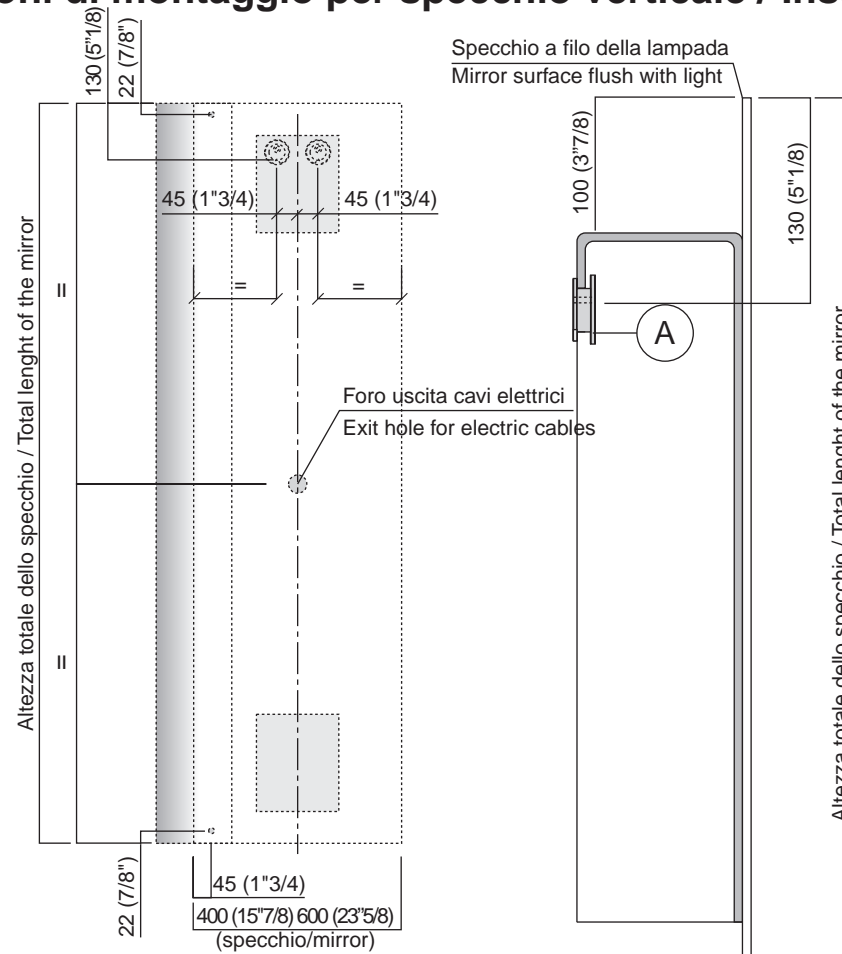
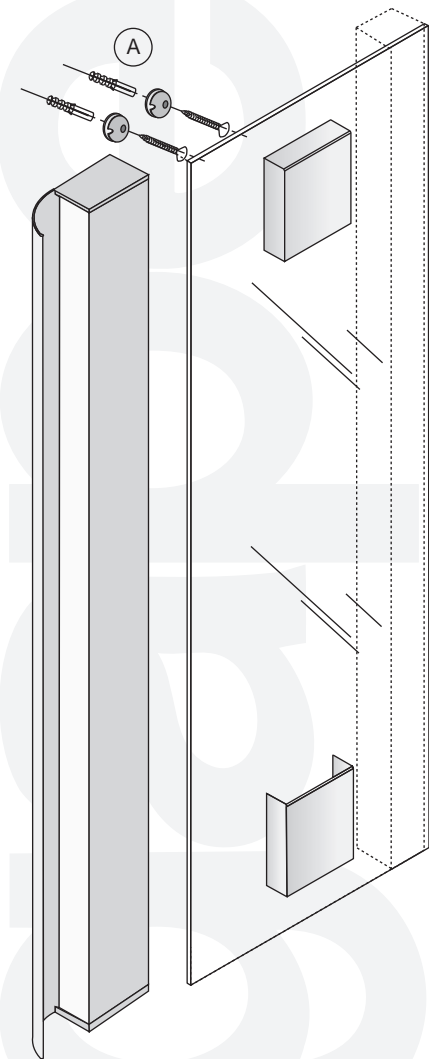

Fig. 2 Posizioni punti di fissaggio
Location of fixing points

SEZIONE VERTICALE
VERTICAL SECTION

Fissaggio dello specchio:

- 1) Fissare gli eccentrici A a parete utilizzando i tasselli e le viti in dotazione. Determinare la posizione seguendo le indicazioni presenti in Fig.2.
- 2) Agganciare lo specchio e farlo scorrere fino a sovrapporlo alla lampada come indicato nel particolare.

To fix the mirror:

- 1) Fix the eccentrics A to the wall using the screws and wall plugs provided. Adjust position following the indications shown in Fig. 2.
- 2) Fix the mirror into position and slide it over the light, as shown in the detailed drawing.

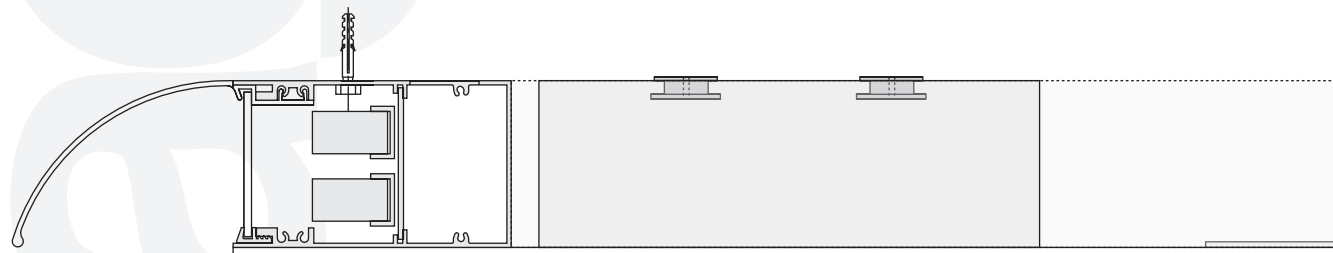

SEZIONE ORIZZONTALE / HORIZONTAL SECTION